

# Trekhaken - Attelages - Anhängervorrichtungen - Tow bars







## Toyota Hilux + Vigo 2x4

### 2006-....



**GDW Ref. 1610**

**EEC APPROVAL N° : e6\*94/20\*0695\*00**

|  |   |   |   |       |    |
|--|---|---|---|-------|----|
| max ↓ kg   | X | max ↓ kg  |   |       |    |
|       |   |  |   |       |    |
| D=   |   | X 0.00981   | ≤ | 11,40 | KN |
| max ↓ kg   | + | max ↓ kg  |   |       |    |
|       |   |  |   |       |    |
| S/   |   |   | = | 100   | Kg |
| Max.  |   |   | = | 1800  | Kg |

**GDW nv - Hoogmolenwegel 23 - B-8790 Waregem**  
**TEL. 32 (0) 56 60 42 12 (L5) - FAX. 32 (0) 56 60 01 93**  
 E-Mail : [gdw@gdwtowbars.com](mailto:gdw@gdwtowbars.com) - Website : [www.gdwtowbars.com](http://www.gdwtowbars.com)





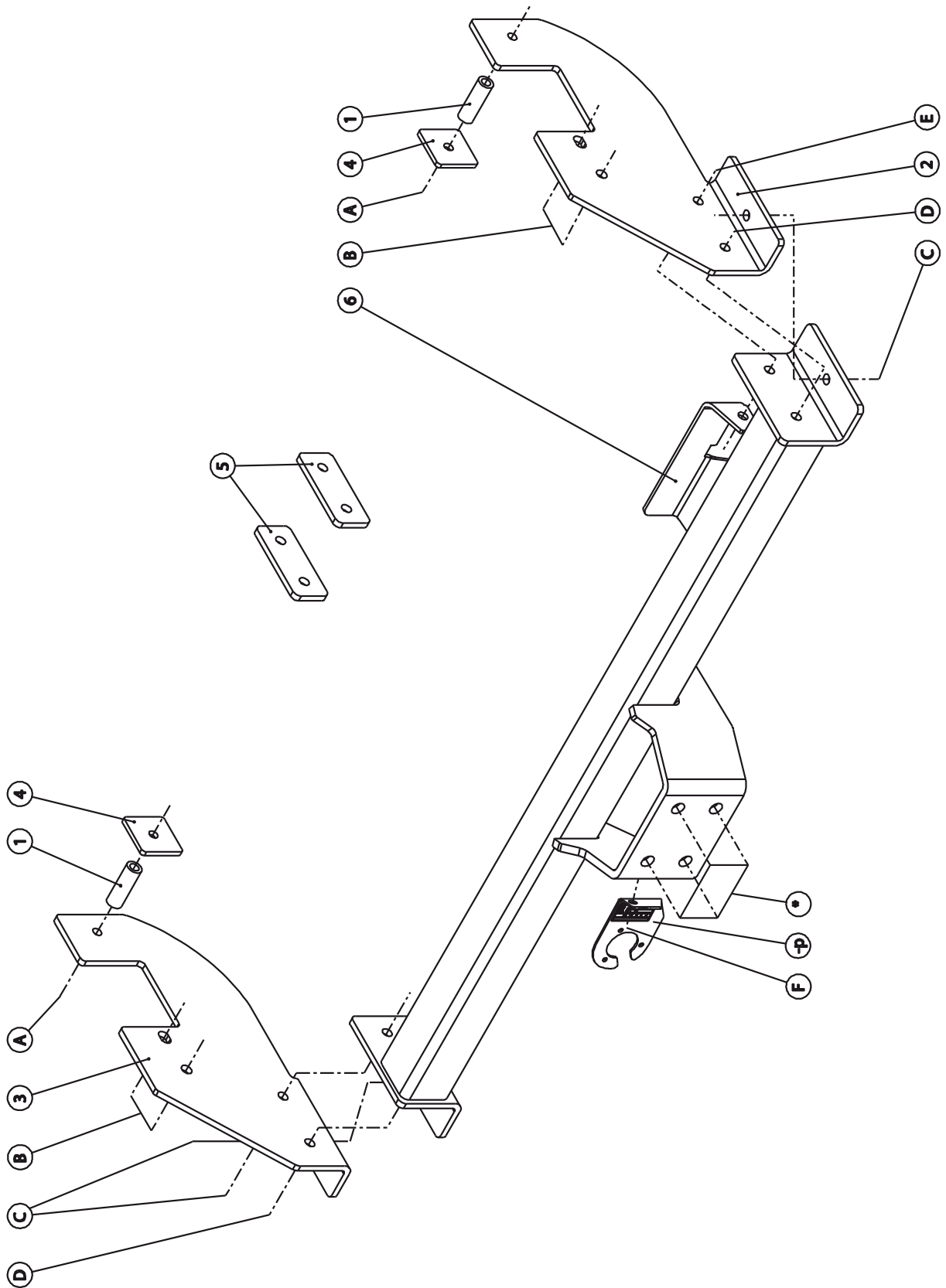

**Toyota Hilux + Vigo 2x4**  
**2006-....**  
**Ref. 1610**



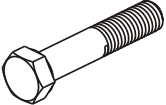

# Toyota Hilux + Vigo 2x4 2006-.... Ref. 1610

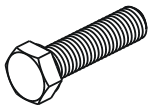
## Samenstelling – Composition – Zusammenstellung

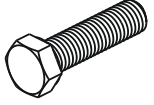
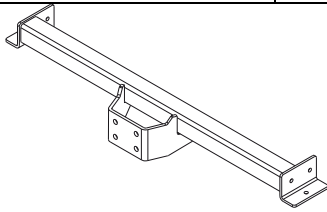
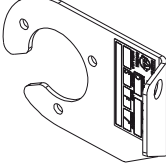
|   |                |   |                |
|---|----------------|---|----------------|
|    | 2X             | DIN 931-M10x90-8.8  | A              |
|    | 3X<br>4X       | DIN 934-M10 -8.8<br>DIN 934-M12 -8.8  | A-F<br>C-E     |
|    | 3X<br>10X      | DIN 128-A10 -FSt<br>DIN 128-A12 -FSt  | A-F<br>B-C-D-E |
|    | 4X             | DIN 961-M12x45/1,25 -8.8  | B              |
|   | 4X             | Rondsels ø24x13x2,5<br>(GDW ref. 700.34.13024025)                                   | B              |
|  | 5X<br>1X<br>1X | DIN 933-M12x35 -8.8<br>DIN 933-M12x40 -8.8<br>DIN 933-M10x25 -8.8                   | C-D<br>E<br>F  |
| GDW ref.<br>1610  | 1X             |  |                |
| GDW ref.<br>29  | 1X             |  |                |

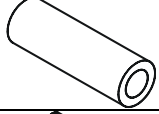
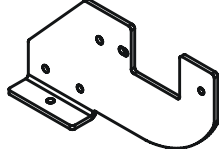
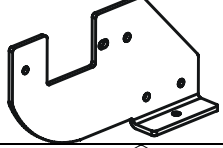
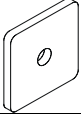
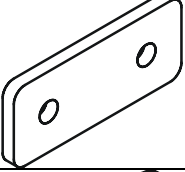
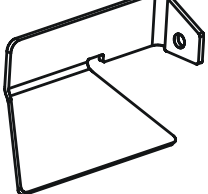
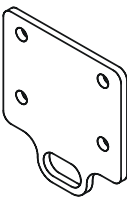
|               |    |   |
|---------------|----|---|
| GDW ref.<br>① | 2X |    |
| GDW ref.<br>② | 1X |    |
| GDW ref.<br>③ | 1X |    |
| GDW ref.<br>④ | 2X |    |
| GDW ref.<br>⑤ | 2X |   |
| GDW ref.<br>⑥ | 1X |  |
| GDW ref.<br>⑦ | 1X |  |

|   |                        |  |  |
|---|------------------------|--|--|
| Bouten – Boulons – bolts – Bolzen: Kwaliteit 8.8  |                        | DIN 912 – DIN 931 – DIN 933 – DIN 7991 |  |
| M6 ≙ 10,8Nm of 1,1kgm                             | M8 ≙ 25,5Nm of 2,60kgm | M10 ≙ 52,0Nm of 5,30kgm                |  |
| M12 ≙ 88,3Nm of 9,0kgm                            | M14 ≙ 137Nm of 14,0kgm | M16 ≙ 211,0Nm of 21,5kgm               |  |
| Bouten – Boulons – bolts – Bolzen: Kwaliteit 10.9 |                        | DIN 912 – DIN 931 – DIN 933 – DIN 7991 |  |
| M6 ≙ 13,7Nm of 1,4kgm                             | M8 ≙ 35,3Nm of 3,6kgm  | M10 ≙ 70,6Nm of 7,20kgm                |  |
| M12 ≙ 122,6Nm of 12,5kgm                          | M14 ≙ 194Nm of 19,8kgm | M16 ≙ 299,2Nm of 30,5kgm               |  |
| Bouten – Boulons – bolts – Bolzen: Kwaliteit 12.9 |                        | DIN 912 – DIN 931 – DIN 933 – DIN 7991 |  |
| M6 ≙ 18Nm of 1,8kgm                               | M8 ≙ 43Nm of 4,4kgm    | M10 ≙ 87Nm of 8,9kgm                   |  |
| M12 ≙ 150Nm of 15,3kgm                            | M14 ≙ 240Nm of 24,5kgm | M16 ≙ 370Nm of 37,7kgm                 |  |



# Toyota Hilux + Vigo 2x4

2006-.....

**Ref. 1610**

## Montagehandleiding

1. Demonteer de achterbumper en maak de bumpersteunen los van de bumper.
2. Monteer de zijplaat (ref.2) tegen de rechterbuitenzijde van de chassisbalk passend met de punten (A) op rechthoekige boring en de punten (B) op boringen met schroefdraad waar bumpersteun was bevestigd. Positioneer de bumpersteun tegen de zijplaat aan. Breng de bouten en rondsels in en breng bij de punten (A) via de binnenzijde van de chassisbalk het opvulbuisje (ref.1) in de chassisbalk, plaats de contraplaat (4) tegen de chassisbalk. Schroef alle bouten handvast. Voer dezelfde handeling uit met zijplaat (ref.3) aan de linkerkant van het voertuig. Breng de bouten, buisjes en rondsels aan en schroef deze handvast.
3. Monteer de bumper op de bumpersteunen maar breng het opvulplaatje (ref.5) aan tussen bumper en bumpersteun, breng de bouten in en schroef deze handvast.
4. Positioneer de trekhaak met de punten (C), (D) en (E) tussen de zijplaten en passend met de boringen, positioneer bij de punten (E) de beschermplaat (ref.6) tegen de uitlaat gassen aan de binnenzijde van de trekhaak, breng de bouten in. Breng de bumper in de juiste positie en schroef alle bouten degelijk vast (zie aanhaalmomenten).
5. Monteren van de kogel. De contraplaat (ref.7) enkel gebruiken bij het monteren van een 50V of een rockinger.

### N.B.

Voor de maximum toegestane massa welke uw voertuig mag trekken dient U uw dealer te raadplegen.

Verwijder eventueel de bitumenlaag op de bevestigingsplaats van de trekhaak.

Opgepast bij het boren dat men geen remleiding, elektriciteitsdraden of brandstofleidingen beschadigt.



# Toyota Hilux + Vigo 2x4

2006-....

**Ref. 1610**

## Notice de montage

- 1) Démonter le pare-chocs et détacher les supports pare-chocs du pare-chocs.
- 2) Monter la plaque du côté (2) contre le côté extérieur droit de la poutre du châssis s'adaptant aux points (A) sur le forage rectangulaire et aux points (B) sur les forages filletés où le support pare-chocs était fixé. Positionner le support pare-chocs contre la plaque du côté. Insérer les boulons et les rondelles et insérer en (A), par l'intérieur, le tube de remplissage (1) dans la poutre du châssis, placer la plaque (4) contre la poutre du châssis. Bien visser tous les boulons. Faire la même chose avec la plaque du côté (3) du côté gauche du véhicule. Insérer les boulon, les tubes et les rondelles et bien visser le tout.
- 3) Monter le pare-chocs sur les supports pare-chocs mais placer la plaque de remplissage (5) entre le pare-chocs et le support pare-chocs, insérer les boulons sans serrer.
- 4) Positionner l'attelage avec les points (C), (D) et (E) entre les plaques du côté s'adaptants aux forages, positionner sur les points (E) la plaque de protection (6) contre les gaz d'échappement du côté intérieur de l'attelage, insérer les boulons. Placer le pare chocs dans la bonne position et bien visser tous les boulons (cfr. couples de serrage).
- 5) Monter la rotule. Utiliser la plaque (7) uniquement pour le montage du 50V ou le rockinger.

### Remarque

Pour le poids de traction maximum autorisé de votre voiture, consulter votre concessionnaire.  
Enlever la couche de bitume ou d'anti-tremblement qui recouvre éventuellement les points de fixation.  
Veiller en perçant à ne pas endommager les conduites de frein et de carburant



# Toyota Hilux + Vigo 2x4

2006-....

**Ref. 1610**

## Fitting instructions

- 1) Disassemble the bumper and loosen the bumper from the bumper supports.
- 2) Assemble the sided plate (2) against the right outside of the chassis beam matching points (A) on the rectangular drilling and points (B) on the screw-thread holes where the bumper support was fixed. Place the bumper support against the side plate. Insert the bolts and washers and insert by (A) the filling up tube (1) in the chassis beam, through the outside of the chassis beam, place the plate (4) against the chassis beam. Screw all bolts firmly on. Do the same action with side plate (3) on the left side of the vehicle. Insert the bolts, tubes and washers but do not tighten yet.
- 3) Assemble the bumper on the bumper supports but bring the filling up plate (5) between the bumper and the bumper support, insert the bolts without tightening.
- 4) Place the tow bar with points (C), (D) and (E) between the side plates matching the drillings, place the protection plate (6) by points (E) against the exhaust gases on the inside of the tow bar, insert the bolts. Place the bumper in the the right position and screw all bolts firmly on (see tension).
- 5) Assemble the ball. Use plate (7) only for the assemblage of a 50V or rockinger.

### Note

Please consult your cardealer or owners manual for the maximal permissible towing mass.

Remove any bitumen coating on the fastening position for the tow bar.

When drilling, be carefull not to damage any brake lines, electrical wiring or fuel lines.



# Toyota Hilux + Vigo 2x4

2006-....

**Ref. 1610**

## Anbauanleitung

- 1) Die Heckstoßstange abmontieren und die Stoßstangestützen von der Stoßstange losmachen.
- 2) Die Seiteplatte (2) gegen die rechte Außenseite vom Chassisbalken mit den Punkten (A) auf die rechtwinklige Bohrung setzen und den Punkten (B) auf die Schraubenlöcher, wo die Stoßstangestütze befestigt war. Die Stoßstangestütze gegen die Seiteplatte setzen. Bolzen und Ritzel einbringen und bei den Punkten (A) das Ausfüllröhrchen (1) in die Chassisbalkeninnenseite in den Chassisbalken bringen, die Platte (4) gegen den Chassisbalken setzen. Schrauben nicht anspannen. Dieselbe Handlung mit der Seiteplatte (3) an der linken Seite vom Fahrzeug ausführen. Bolzen, Röhrchen und Ritzel einbringen ohne anzuspinnen.
- 3) Die Stoßstange auf die Stoßstangestützen montieren, aber die Ausfüllplatte (5) zwischen Stoßstange und Stoßstangestütze bringen. Bolzen einbringen ohne anzuspinnen.
- 4) Die Anhängerkupplung mit den Punkten (C), (D) und (E) zwischen die Seiteplatten setzen. Die Punkte stimmen mit den Bohrungen überein, bei den Punkten (E) die Abschirmplatte (6) gegen die Auspuffgase an die Außenseite von der Anhängerkupplung setzen, Bolzen einbringen. Stoßstange wieder anbringen und die Bolzen entsprechend der Drehmomentenvorgabe festziehen.
- 5) Kugelstange montieren. Die Platte (7) nur für die Montage von 50V oder Rckinger gebrauchen.

### Hinweise

Die Maximale Anhängelast ihres Fahrzeuges können Sie im Fahrzeugschein oder im Benutzerhandbuch nachlesen.

Im Bereich der Anlageflächen muß Unterbodenschutz und Antiröhmaterial entfernt werden.

Vor dem Bohren prüfen, daß keine, dort eventuell Leitungen beschädigt werden können



**Toyota Hilux + Vigo 2x4**  
**2006-....**  
**Ref. 1610**

**Fig.1**

Bumperrand  
Bord du pare-chocs  
Bumper edge  
Stobstange rand

Vrije zone rond koppelingspunt  
Espace libre autour du point d'accouplement  
Free space around towing point  
Freie zone rundum kupplungspunkt

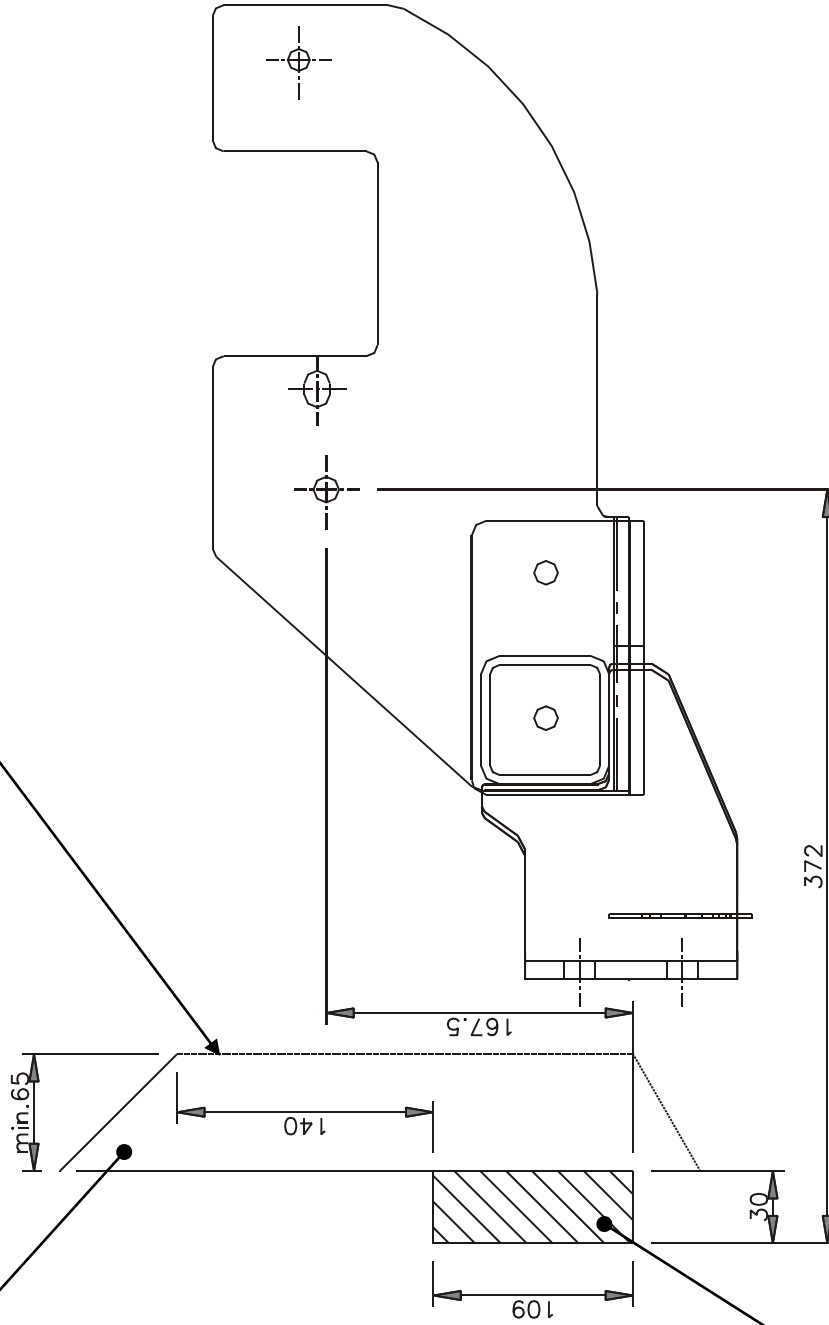

Zone voor koppelingspunt  
Espace pour point d'accouplement  
Space for towing point  
Zone für kupplungspunkt





# Toyota Hilux + Vigo 2x4

2006-....

Ref. 1610

Fig.2

Geleverd met - Livré avec  
Delivered with - Geliefert mit

1 x 50T

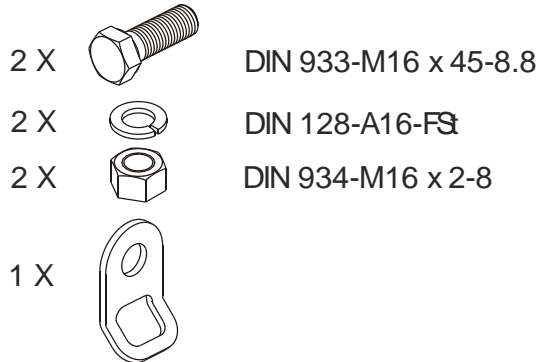
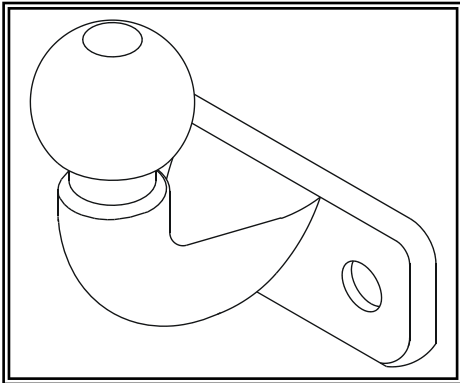

Opties - Options  
Options - Optionen

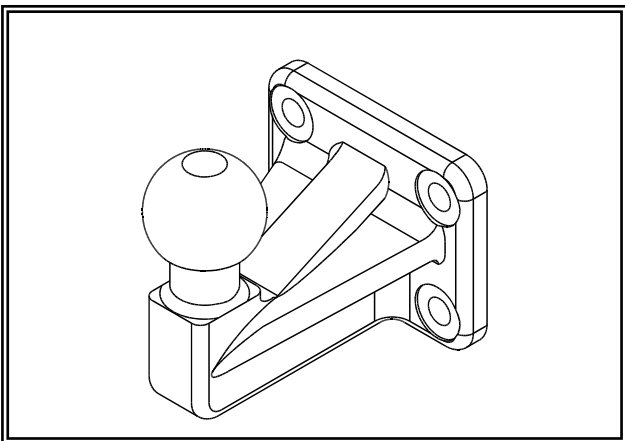

50V

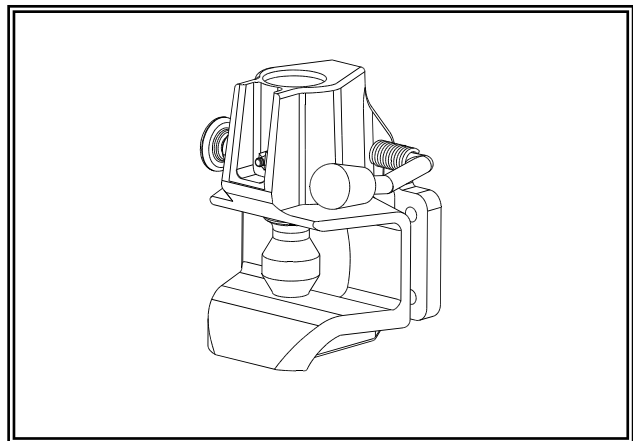

Rockinger 243U15E \*



# Toyota Hilux + Vigo 2x4

2006-....

Ref. 1610

## BELANGRIJKE RAADGEVINGEN :

## IN HET VOERTUIG BEWAREN

### Montage :

- Voor aanvang van de montage dient de trekhaak gecontroleerd te worden op transport schade.
- Raadpleeg aandachtig de montagehandleiding. Alle instructies dienen gevolgd te worden.
- Voor de montage moet de trekhaak eerst op het voertuig gepresenteerd worden.
- Bij het boren van gaten, controleren dat aanwezige bekabelingen niet beschadigd kunnen worden. Verwijder antidreun of bitumenlaag. Geboorde gaten en carrosserie onderdelen met corrosiewerende verf behandelen.
- Als het voertuig geen standaard bumpers heeft (speciale serie, sportuitvoeringen, Tuning parts ...), dient de uitsparingsmal gecontroleerd te worden. Neem bij twijfel contact op met GDW.

### Garantie :

- De aangegeven Max. trekmassa, "D" en "S" waarde mogen niet overschreden worden.
- Na 1.000.km gebruik en ten minste 1 keer per jaar hoeft de trekhaak gecontroleerd te worden :
  - o Alle boutverbindingen controleren en bij spannen als nodig.
  - o Beschadiging aan de verf herstellen.
  - o Als de trekhaak door een externe belasting geraakt wordt moet deze vervangen worden.
  - o De interne delen van het afneembaar systeem moeten ingevet worden.

### Gebruik :

- **Indien trekhaak kogel de kentekenplaat of het mistlicht geheel of gedeeltelijk bedekt MOET deze bij niet gebruik verwijderd worden.**

## RECOMMANDATIONS IMPORTANTES :

## A CONSERVER DANS LE VEHICULE

### Montage :

- S'assurer que l'attelage n'ait pas été endommagé durant le transport. Vérifier la référence.
- Consulter attentivement la notice de pose et suivre à la lettre les instructions de montage de l'attelage.
- Présenter l'attelage sous le véhicule avant d'effectuer le montage.
- Si des forages sont nécessaires, s'assurer de l'absence de câbles électriques, de freinage ou autres. Enlever les restes de forage et traiter les tôles ou tubes forés avec un produit anti-corrosif.
- Si le véhicule est équipé de pare-chocs non standards (séries spéciales, kits sport, tuning ...), il est impératif de consulter le service technique de GDW avant de procéder au montage.

### Garantie :

- Respecter la masse tractable du véhicule ainsi que les valeurs « D » et « S » précisées dans la notice.
- L'attelage doit être contrôlé après les premiers 1.000 km d'utilisation et ensuite au moins une fois par an :
  - o Contrôler toute la visserie et resserrer si nécessaire
  - o Réparer les dommages qu'aurait subis la peinture
  - o Remplacer les pièces qui auraient été endommagées suite à un accident ou une collision
  - o Graisser les parties intérieures des attelages escamotables

### Utilisation :

- **Si la rotule ou la boule est positionnée devant la plaque d'immatriculation ou le feu de brouillard, il est OBLIGATOIRE de la retirer quand elle n'est pas utilisée !**



# Toyota Hilux + Vigo 2x4

2006-....

**Ref. 1610**

## GENERAL INSTRUCTIONS:

## MUST BE KEPT IN THE VEHICLE

### Fitting :

- Make sure that the tow bar has not been damaged during transport and it is the right reference for the vehicle.
- Read the fitting instruction before starting and follow them very precisely during the fitting.
- Present the tow bar under the car first to check if all points are right.
- If holes have to be drilled, check that no wires can be damaged, remove all soundproofing material, clean and protect the drilled holes with an anticorrosive product.
- If the vehicle is equipped with special bumpers (sport or tuning parts...) first contact the technical service of GDW to be sure that the tow bar can be fitted.

### Guarantee :

- The indicated towing weight, "D" and "S" values may not be exceeded
- The tow bar has to be checked after 1.000 km and every year :
  - o All bolts should be checked and retightened if necessary
  - o Repair any damage to the paint finish
  - o Replace any damaged components
  - o Parts of the detachable tow bars must be kept well greased.

### Use :

- **If the towing ball covers the number plate or the fog light, it must always be removed when no trailer is used.**

## WICHTIGE RATSCHLÄGE :

## IN FAHRZEUG BEWAHREN

### Montage :

- Vor Anfang von Montage muss Anhängerkupplung auf Transportschade kontrolliert werden.
- Aufmerksam Anbauanleitung zu Rate sehen. Alle Anweisungen sollen gefolgt werden.
- Erst Anhängerkupplung auf Fahrzeug präsentieren, danach montieren.
- Vor dem Bohren von Löcher, nachprüfen ob anwesende Kabels nicht beschädigt werden können. Dröhnenschutz und Unterbodenschutz entfernen. Gebohrte Löcher und Karosserieunterteilen mit eine Korrosionfeste Farbe behandeln.
- Falls Fahrzeug keine Standardstoßstangen hat (spezielle Serie, Sportausführungen, Tuning ...), muß Aussparung nachprüfen. Im Zweifelsfall, GDW kontaktieren.

### Garantie :

- Die angegeben max. Anhängelast, "D" en "S" Wert, möchten nicht überschritten werden.
- Nach 1.000 Km gebrauch und wenigstens 1 Mahl pro jahr muss Anhängerkupplung nachgeprüft werden :
  - o Alle Bolzenverbindungen nachprüfen und nachziehen falls nötig.
  - o Beschädigung an Farbe wiederherstellen.
  - o Falls Anhängerkupplung durch eine Extreme Belastung getroffen wird muss diese ersetzt werden.
  - o Die Interne Teile von abnehmbar System einfetten.

### Gebrauch :

- **Falls Kugel von Anhängerkupplung Kennzeichen oder Nebelscheinwerfer ganz oder zum Teil bedeckt muß diese, wann nicht gebraucht, entfernt werden.**



# Toyota Hilux + Vigo 2x4

2006-....

Ref. 1610

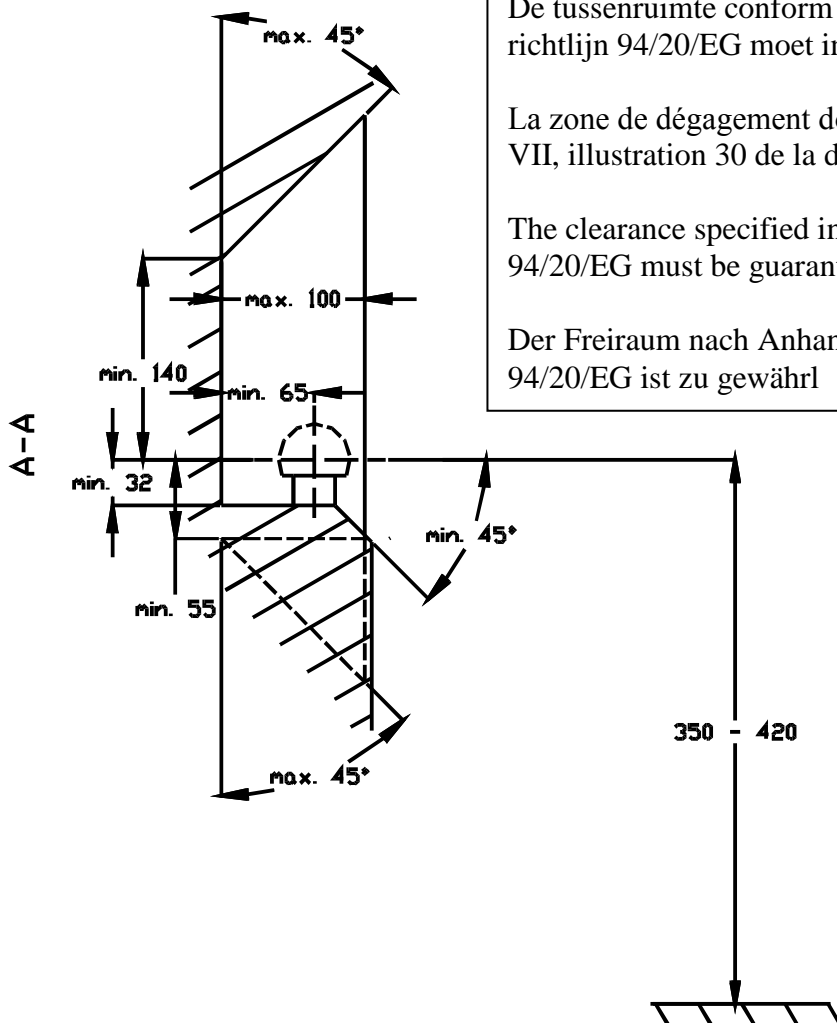

De tussenruimte conform supplement VII, afbeelding 30 van de richtlijn 94/20/EG moet in acht worden genomen.

La zone de dégagement doit être garantie conformément à l'annexe VII, illustration 30 de la directive 94/20/CE.

The clearance specified in appendix VII, diagram 30 of guideline 94/20/EG must be guaranteed.

Der Freiraum nach Anhang VII, Abbildung 30 der Richtlinie 94/20/EG ist zu gewährleisten.

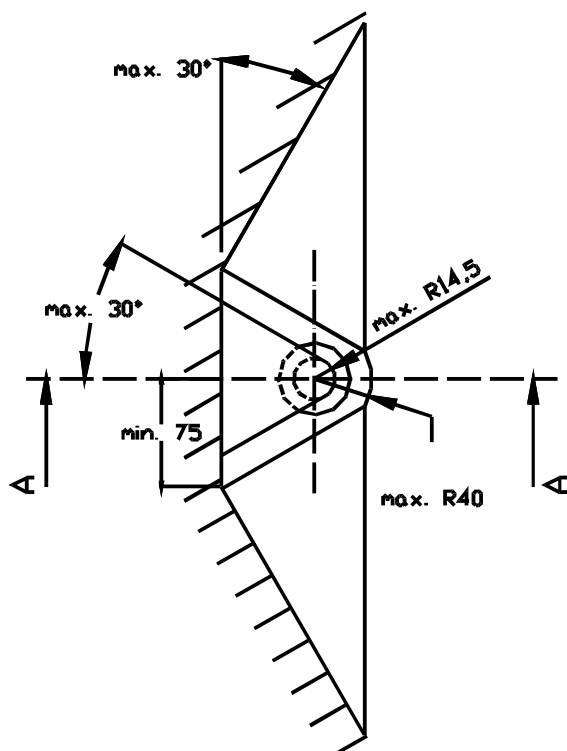

Bij toelaatbaar totaal gewicht van het voertuig

Pour poids total en charge autorisé du véhicule

At laden weight of the vehicle

Bei zulässigem Gesamtgewicht des Fahrzeuges